

ПАСПОРТ

Назначение и общие характеристики

Ручки дверные на отдельном основании предназначены для установки на межкомнатные и входные двери вместе с замком или защелкой (в комплект не входят), могут быть доукомплектованы накладкой на цилиндрический механизм секретности Avers DP-C-08 или сантехническим фиксатором Avers WC-08.



Рис. 1

Комплектация:

- 1. Ручки отдельные 2 шт.
- 2. Квадрат 8x8x100 мм 1 шт.
- 3. Ключ шестигранный 1 шт.
- 4. Винт фиксации 2 шт.
- Комплект крепежа для установки на стяжные винты (рекомендуется для пустотелых дверей):
- 5. Втулка (35 мм, d=5) 2 шт.
- 6. Винты с крестообразным шлицем М3*35 2 шт.
- 7. Винты без шлица М3*12 2 шт.
- Комплект крепежа для установки на саморезы (рекомендуется для дверей из массива):
- 8. Саморезы 3*15 6 шт.

Изготовитель оставляет за собой право без предварительного уведомления вносить изменения в конструкцию, технические характеристики, внешний вид и комплектацию товара, не изменяющие его потребительских свойств.

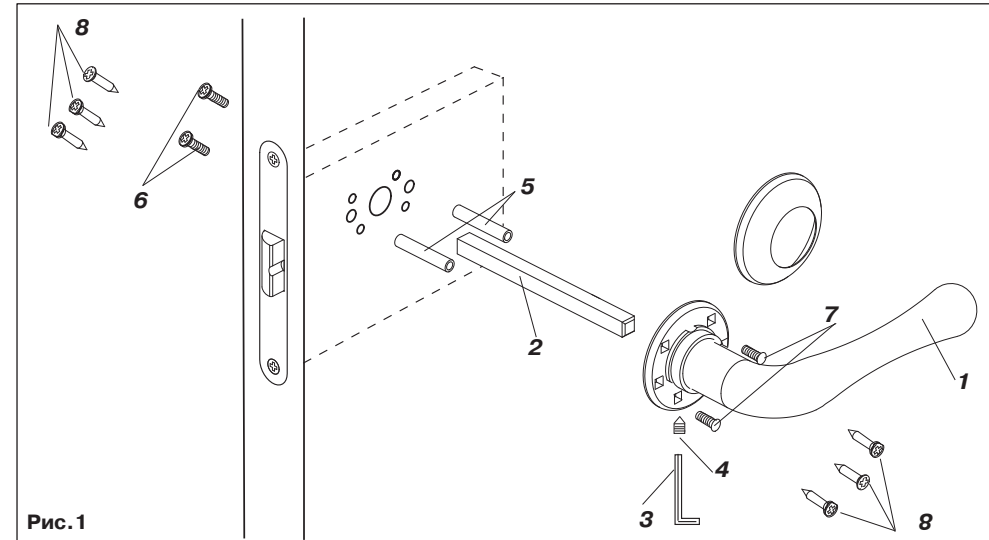
Условия эксплуатации: Не использовать для чистки абразивные материалы и растворители.

Гарантийный срок: 1 год с даты продажи. В случае неисправности изделие подлежит замене по месту его приобретения в пределах гарантийного срока. Гарантия не распространяется на механические повреждения, повреждения, вызванные воздействием абразивных материалов, растворителей, химических средств, а так же, другие дефекты, вызванные неправильной эксплуатацией, установкой или транспортировкой изделия или естественным износом.

Изготовитель: «Шанхай Юэ Синь Хардуара Продактс Ко., Лтд», 201208, КНР, г. Шанхай, новый окр. Пудун, р-н Гао Дун, ул. Чжао Гао, д. 1508. «Shanghai Yuexin Hardware Products Co., Ltd», 1508, Zhaogao Road, Gaodong town, Pudong New district, SHANGHAI, PRC, 201208.

Представитель на территории РФ: ЗАО «Гарвinton РУС». Адрес (Местонахождение): 119146, г. Москва, Комсомольский пр-т, д. 36, кв. 29. Почтовый адрес: 115127, г. Москва, Варшавское шоссе, д.37, а/я 91. info@garvinton.info.

Импортер: ООО «Стадия», 194044, Санкт-Петербург, Выборгская наб., д. 29, литер А, оф. 313.

ИНСТРУКЦИЯ ПО УСТАНОВКЕ

1. Разберите ручку

Открутите декоративные накладки и снимите их с ручки.



Рис. 2

2. Выберите способ крепления ручек на двери

Выберите способ фиксации: саморезы для дверей из массива, или стяжные винты (Рис. 1 п.5,6,7) для пустотелых и финских дверей. Если вы используете стяжные винты, убедитесь, что расположение отверстий под стяжные винты В на розетке ручки (рис. 3) совпадают с отверстиями в установленном замке/защелке. Убедитесь, что диаметр втулки стяжного винта (Рис.1 п.5) меньше, чем диаметр отверстия в замке/защелке (в некоторых замках/защелках отверстия под стяжные винты могут отсутствовать).

С (Отверстия под саморезы/ под винты для финских дверей)

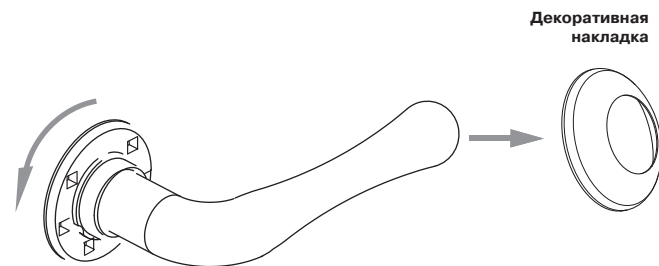

Рис. 3

В (Отверстия под винты)

3. Установите квадрат в защелку/замок в дверном полотне

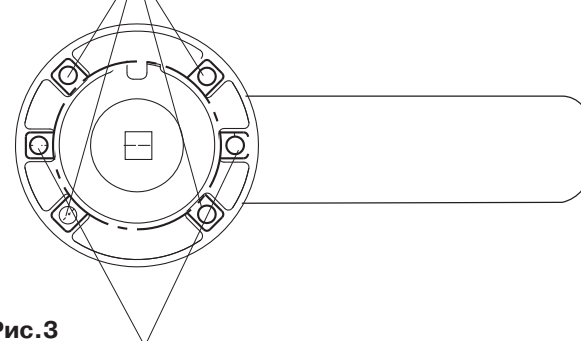

Рис. 4

Квадрат должен проходить через отверстие в защелке или замке и расположен так, чтобы паз под фиксирующий винт располагался снизу (Рис 4).

Установите ручки на квадрат. Отметьте местоположение отверстий под крепёж и снимите ручки.

4. Установите ручки на стяжные винты

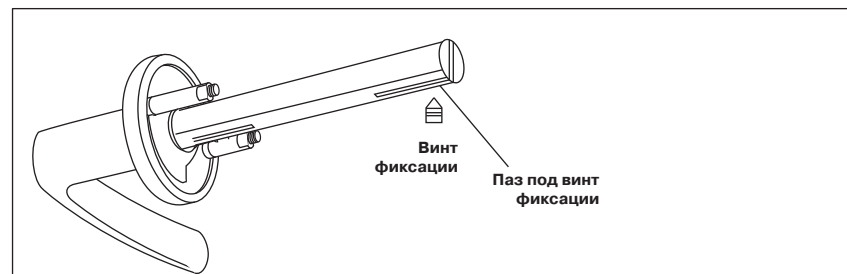

Рис. 5

Просверлите два сквозных отверстия диаметром 6 мм (под стяжные винты). Чтобы избежать повреждений извлеките замок/защелку на время сверления.

Установите квадрат в замок/защелку в дверном полотне, паз под винт фиксации должен быть снизу (рис. 4). Убедитесь, что длина выступающей части квадрата 25-35 мм с каждой стороны двери.

Раскрутите стяжные винты. Возьмите ручку, предназначенную для установки с внешней стороны двери.

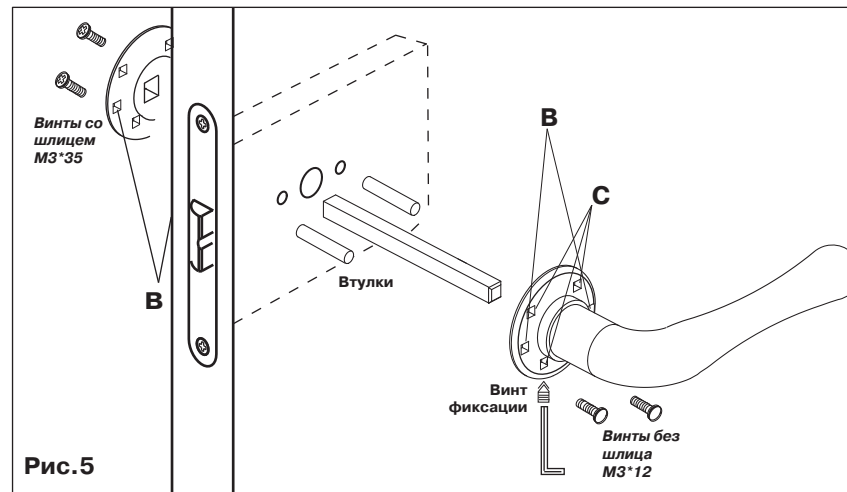
Вставьте винты М3*12 в отверстия В на розетке ручки (рис. 5). В случае установки ручек на финские двери- вставьте винты М3*12 в отверстия С на розетке ручки. Накрутите втулки стяжных винтов на винты М3*12 (с внутренней стороны розетки ручки).

Установите ручку на квадрат с внешней стороны двери. Винты с накрученными на них втулками должны войти в отверстия в замке/защелке.

С помощью шестигранного ключа из комплекта зафиксируйте ручку на квадрате винтом фиксации с нижней стороны ручки (рис. 5).

Установите вторую ручку на квадрат с внутренней стороны двери. Вставьте винты М3*30 (рис. 5) в отверстия В на розетке ручки с внутренней стороны двери и вкрутите их во втулки, используя отвертку.

С помощью шестигранного ключа из комплекта зафиксируйте ручку на квадрате винтом фиксации с нижней стороны ручки (рис. 5).

5. Установите ручки на саморезы



Рис. 6

Просверлите направляющие отверстия для саморезов диаметром 1.5 мм (глубиной не более 16 мм).

Установите квадрат в замок/защелку в дверном полотне, паз под винт фиксации должен быть снизу (рис. 4). Убедитесь, что длина выступающей части квадрата 25-35 мм с каждой стороны двери.

Установите ручку на квадрат. С помощью шестигранного ключа из комплекта зафиксируйте ручку на квадрате винтом фиксации с нижней стороны ручки (рис. 6).

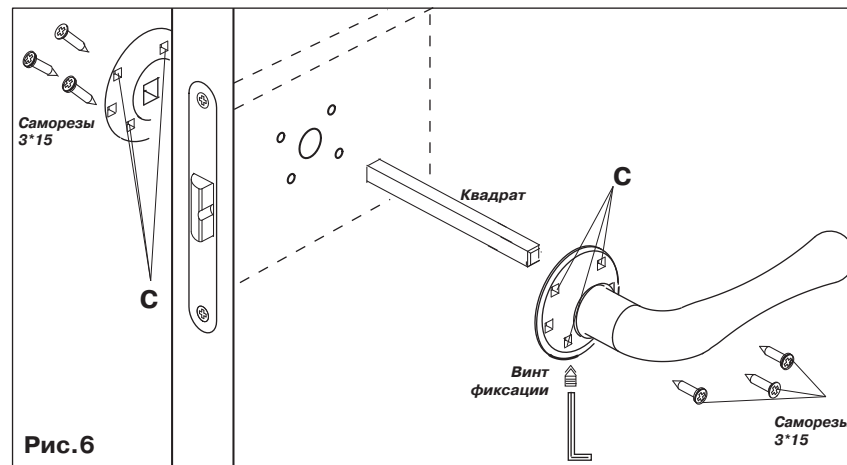
Зафиксируйте ручку на двери, используя саморезы из комплекта.

Установите вторую ручку на квадрат, зафиксируйте ручку на двери, используя саморезы из комплекта.

С помощью шестигранного ключа из комплекта зафиксируйте ручку на квадрате винтом фиксации с нижней стороны ручки (рис. 6).

6. Установите обратно декоративные накладки на ручку и закрутите их

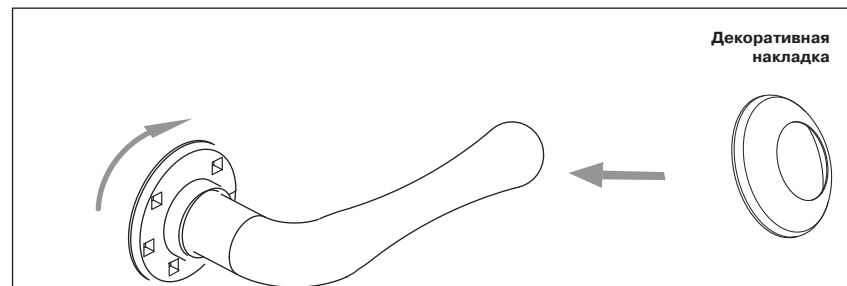

Рис. 7